



# ИНСТРУКЦИЯ ПО ЭКСПЛУАТАЦИИ

## Гайковерт пневматический ударный 3/4"



Модель NC-6236Q

**ПНЕВМАТИЧЕСКИЙ ИНСТРУМЕНТ**

Благодарим Вас за выбор пневматического ударного гайковёрта торговой марки MIGHTY SEVEN!

## Оглавление

|  |   |
|--|---|
| 1. Назначение изделия.....                                 | 2 |
| 2. Технические характеристики.....                         | 2 |
| 3. Элементы и органы управления .....                      | 3 |
| 4. Правила безопасности при работе с гайковёртом .....     | 3 |
| 5. Подготовка к использованию .....                        | 4 |
| 6. Использование.....                                      | 4 |
| 7. Хранение .....  | 5 |
| 8. Схема пневматического ударного гайковёрта NC-6236Q..... | 5 |
| 9. Устранение неисправностей .....                         | 6 |
| 10. Условия гарантии.....                                  | 8 |
| 11. Адреса сервисных центров.....                          | 8 |

## 1. Назначение изделия

Пневматический ударный гайковёрт предназначен для работы с резьбовыми соединениями. Ударно-вращательное действие гайковёрта используют для закручивания или откручивания крепёжных элементов с размерами под ключ от 17 мм до 65 мм. Используется в работе с легковым, средним коммерческим и грузовым транспортом. Незаменимый помощник при проведении слесарно-монтажных и сборочных работ в условиях ограниченной рабочей зоны. Применение гайковёрта в быту или промышленности позволяет не только сэкономить время и силы, но и значительно повышает долговечность элементов резьбовых соединений, а значит и общее качество сборки механизма.

Корпус гайковёрта изготовлен из алюминия, а приводной квадрат изготовлен из прочнейшего сплава хрома, молибдена и никеля. Уникальная рукоятка обеспечивает надёжное удержание гайковёрта в руке оператора. Конструкция и детали ударного гайковёрта изготовлены с высокой точностью, что обеспечивает сохранение заявленных технических характеристик в течение длительного срока эксплуатации. Гайковёрт оснащён механизмом «двойной молот» и регулятором момента затяжки. Может применяться в автосервисе или на сборочных производствах, так же прекрасно подойдёт в качестве профессионального гаражного инструмента.

При покупке пневматического ударного гайковёрта требуйте проверки его работоспособности пробным запуском. Убедитесь, что в гарантийном талоне проставлены: штамп магазина, дата продажи и подпись продавца, а также указана модель и заводской номер гайковёрта.

## 2. Технические характеристики

| Параметр                                  | Модель<br>NC-6236Q |
|---|--------------------|
| Максимальный вращающий момент, Нм         | 1627               |
| Расход воздуха, л/мин                     | 155                |
| Скорость свободного вращения, об/мин      | 7500               |
| Рабочее давление, атм                     | 6,3                |
| Посадочный квадрат, inch (мм)             | 3/4" (19,05)       |
| Диаметр впускного отверстия, inch         | 1/4" NPT           |
| Рекомендованный внутр. диаметр шланга, мм | 13                 |
| Уровень шума, Дб                          | 87,0               |
| Вибрация, м/с <sup>2</sup>                | 4,4                |
| Длина, мм                                 | 171                |
| Вес, кг                                   | 2,68               |
| Ось                                       | стандартная        |

### 3. Элементы и органы управления



Рис. 1

### 4. Правила безопасности при работе с гайковёртом

- Инструмент не должен использоваться в потенциально пожароопасном помещении.
- Никогда не используйте инструмент не по назначению.
- Запрещается использовать инструмент, имеющий неисправности и повреждения.
- Запрещается использовать быстросъёмные соединения с повреждениями и признаками чрезмерного износа.
- Отключайте воздушный шланг перед заменой или наладкой инструмента. Никогда не пытайтесь разбирать пневматический гайковёрт при подключенном давлении.
- Перед использованием инструмента, проверьте все соединения и переходники. Воздушные шланги, находящиеся под давлением могут разорваться и представляют серьезную опасность для людей.
- Используйте только быстросъёмные соединения для подключения воздушной линии.
- Воздушное давление, превышающее максимально допустимый предел, может причинить вред работнику.
- При работе с инструментом примите устойчивое положение.
- Делайте перерывы в работе. Длительная и сильная вибрация вредна для здоровья человека.
- Запрещается работать без средств индивидуальной защиты. Защищайте лицо и глаза от осколков и стружки. Работайте в перчатках.
- Используйте респираторы или другую защиту органов дыхания. Эта мера предосторожности поможет предотвратить вдыхание металлической пыли, которая вредна для Вашего здоровья.
- Берегите инструмент от воздействия высоких температур и огня во избежание его повреждения или снижения эффективности его работы.
- В экстремальных ситуациях моментально отпустите курок и отключите инструмент от пневматической линии.
- При работе с пневматическим инструментом используйте средства индивидуальной защиты: защитные очки, противозумные наушники, перчатки.



## 5. Подготовка к использованию

- Перед использованием пневматического ударного гайковёрта внимательно ознакомьтесь с инструкцией. Данную инструкцию храните в надёжном месте, доступном при первой необходимости. Пневматический инструмент предназначен для использования только специалистами и в соответствии с назначением и требованиями, указанными в данной инструкции.
- Все работы с пневматическим инструментом MIGHTY SEVEN следует проводить в производственных помещениях, оборудованных воздушной магистралью с давлением воздуха не ниже 6,0 атм или компрессором необходимой мощности и производительности, в температурном диапазоне от +5С до +50С, персоналом, имеющим соответствующую квалификацию, знакомым с правилами техники безопасности, условиями эксплуатации и навыками работы с пневматическим инструментом.
- Для нормальной работы пневматического инструмента MIGHTY SEVEN, воздушная магистраль, подготовленная для работы, должна быть снабжена осушителем воздуха, фильтром-влажнотделителем и лубрикатром (рекомендуется для использования линейка оснастки МАСТАК).

**Наличие влаги и взвешенных твёрдых частиц в воздушной магистрали приводит к образованию коррозии и механических повреждений на деталях изделия, и как следствие, к выходу из строя инструмента. Воздух должен быть сухим и обогащённым специальным маслом. Используя неосушенный и небогащенный маслом воздух, Вы сокращаете срок службы любого пневматического инструмента.**

- Воздушное давление во время работы инструмента не должно превышать максимальное значение 6,3 атм. Уменьшение рабочего давления приводит к потере мощности, а увеличение – к преждевременному износу.
- Необходимо использовать соответствующий диаметр воздушного шланга (1/2"). Периодически продувайте шланг мощным напором воздуха (перед соединением шланга и пневматического инструмента). Это процедура, важна, для того чтобы в гайковёрт не попала влага.
- Используйте только подходящие насадки. Посадочный квадрат должен строго соответствовать 3/4".
- Для удобства, и предотвращения травм используйте быстросъёмные переходники.



Рис. 2

## 6. Использование

- Для работы с гайковёртом используйте только стандартные или глубокие ударные головки KING TONY.
- Управление гайковёртом осуществляется с использованием пускового курка (Рис. 1), который находится под указательным пальцем. При нажатии на курок сжатый воздух поступает в рабочую полость двигателя и вращает ротор. Следует учесть, что после того как Вы отпустите курок вращение механизма будет осуществляться ещё несколько секунд. В целях безопасности, кладите гайковёрт после того как он полностью остановился.

- Регулировка усилия осуществляется вращением переключателя реверса (Рис.1). Режимы «закручивание» (F) и «откручивание» (R) устанавливаются им же.
- Внимание! Переключать направление вращения можно только при неработающем инструменте.
- Перед присоединением шланга необходимо нанести 4-5 капель машинного масла на воздушное входное отверстие.
- Для смазывания гайковёрта применяйте масло с вязкостью SAE10 и автоматическую маслёнку (лубрикатор) в воздушной магистрали, настроенную на подачу 2 (двух) капель в минуту. Если применение лубрикатора в воздушной магистрали невозможно, то вводите 4-6 капель масла для пневматических двигателей в отверстие впускного штуцера перед каждым использованием инструмента. Использование более вязкого масла может привести к ухудшению работы.

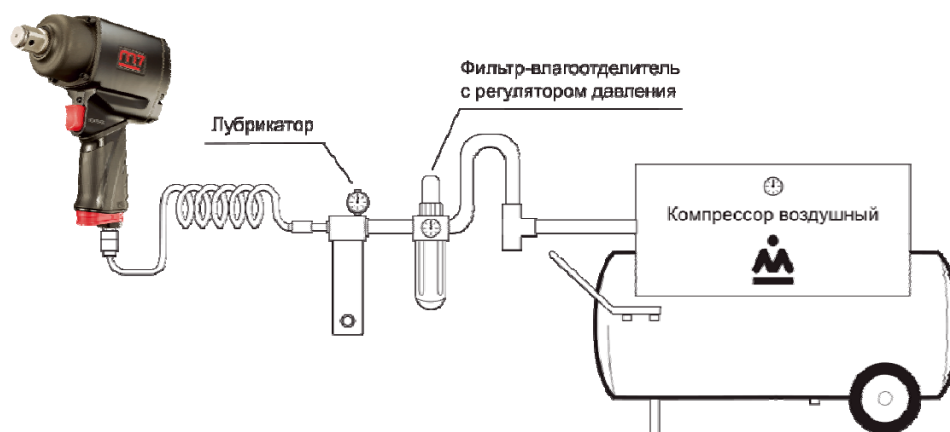
## 7. Хранение

Всегда храните пневматический ударный гайковёрт в сухом отапливаемом, вентилируемом помещении, защищённом от проникновения паров кислот, щелочей и пылеобразивных веществ, при температуре не ниже +5С и относительной влажности не более 70%.. Если инструмент долго не будет использоваться, необходимо произвести консервацию: смазать корпус тонким слоем масла, упаковать в штатную коробку.

Не допускается хранение инструмента свыше гарантийного срока без упаковки и консервации.

Срок хранения – 12 лет со дня изготовления

Срок эксплуатации – 10 лет с момента ввода в эксплуатацию.

Изготовитель гарантирует соответствие инструмента техническим характеристикам при соблюдении потребителем условий эксплуатации, хранения, транспортирования и монтажа. Транспортировка инструмента должна производиться всеми видами транспорта в закрытых транспортных средствах по правилам, принятым на каждом виде транспорта.

## 8. Схема пневматического ударного гайковёрта NC-6236Q



Рис. 3

| № п/п | Арт.        | Описание                                      | Кол-во |
|-------|-------------|---|--------|
| 1     | NC-6236T01  | Винт  | 8      |
| 2     | NC-6236T02  | Корпус ударного механизма (включая 2,3)       | 1      |
| 3     | -           | Втулка корпуса ударного механизма             | 1      |
| 4     | NC-6236P04  | Уплотнительное кольцо                         | 1      |
| 5     | -           | Фиксатор ударной насадки                      | 1      |
| 6     | -           | Уплотнительное кольцо                         | 1      |
| 7     | NC-6236T07  | Стандартная ось (включая 5,6,7)               | 1      |
| 7A    | NC-6236T07A | 6" удлинённая ось (включая 5,6,7) для NC-4246 | 1      |
| 8     | NC-6236T08  | Штифт молотков                                | 2      |
| 9     | NC-6236P09  | Обойма молотков                               | 1      |
| 10    | NC-6236T10  | Молоток                                       | 2      |
| 11    | NC-6236P11  | Корпус  | 1      |
| 12    | NC-6236P12  | Курок   | 1      |
| 13    | NC-6236P13  | Фиксатор курка                                | 1      |
| 14    | NC-6236P14  | Винт  | 1      |
| 15    | NC-6236P15  | Седло воздушного клапана                      | 1      |
| 16    | NC-6236P16  | Клапан воздушный                              | 1      |
| 17    | NC-6236P17  | Пружина                                       | 1      |
| 18    | NC-6236P18  | Выпускной воздушный дефлектор                 | 1      |
| 19    | NC-6236P19  | Штуцер подачи воздуха                         | 1      |
| 20    | NC-6236P20  | Подшипник                                     | 4      |
| 21    | NC-6236P21  | Передняя торцевая пластина                    | 1      |
| 22    | NC-6236P22  | Цилиндр                                       | 1      |
| 23    | NC-6236P23  | Штифт цилиндра                                | 1      |
| 24    | NC-6236P24  | Ротор   | 1      |
| 25    | NC-6236T25  | Лопасть ротора                                | 6      |
| 26    | NC-6236P26  | Задняя торцевая пластина                      | 1      |
| 27    | NC-6236P27  | Подшипник                                     | 1      |
| 28    | NC-6236P28  | Прокладка                                     | 1      |
| 29    | NC-6236P29  | Задняя крышка                                 | 1      |
| 30    | NC-6236P30  | Уплотнительное кольцо                         | 1      |
| 31    | NC-6236P31  | Обратный клапан                               | 1      |
| 32    | NC-6236P32  | Пружина                                       | 2      |
| 33    | NC-6236P33  | Стальной шарик                                | 2      |
| 34    | NC-6236P34  | Стопорное кольцо                              | 1      |
| 35    | NC-6236P35  | Глушитель                                     | 1      |
| 36    | NC-6236P36  | Резиновая накладка                            | 1      |

## 9. Устранение неисправностей

Внимание:

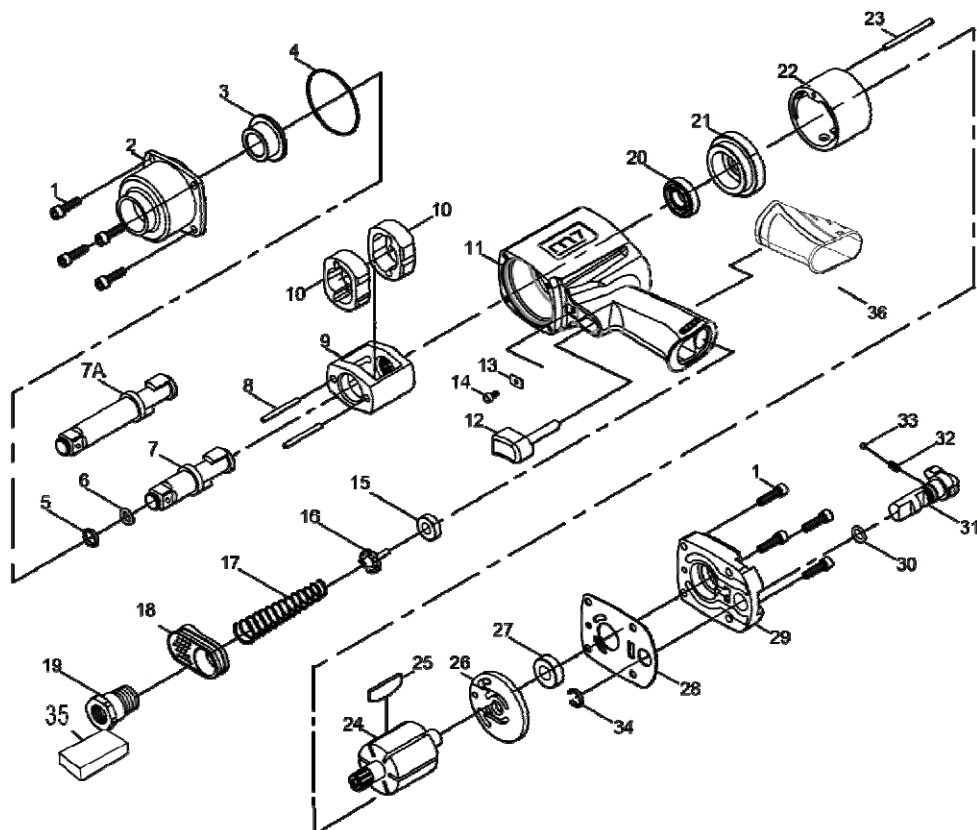
Ремонтные работы должны проводиться квалифицированным персоналом. Если понадобился ремонт, или запасные части для гайковёрта, пожалуйста, обратитесь в Сервисный центр Холдинга МАСТАК.

- Ежедневно перед работой следует осматривать инструмент на предмет повреждений и нарушений целостности деталей, особое внимание следует уделить осмотру посадочного квадрату и быстросъёмного соединения.
- При проявлениях неисправности инструмента обратитесь за консультацией в Сервисный центр Холдинга МАСТАК.
- Регламентное обслуживание инструмента необходимо проводить не реже одного раза в 6 месяцев. При регламентном обслуживании следует проверять затяжку резьбовых соединений инструмента, проводить замену смазки в его механизме.

Таблица основных неисправностей.

| Неисправность                                   | Вероятная причина   | Способ устранения  |
|---|---|--|
| Отсутствие вращения оси.                        | Отсутствие сжатого подачи воздуха.  | Обеспечить подачу сжатого воздуха.   |
| Отсутствие вращения оси.                        | Засор во впускном штуцере.  | Устранить засор.   |
| Отсутствие вращения оси.                        | Неисправность механизма.  | Обратиться в сервисный центр.  |
| Низкий крутящий момент.                         | Давление сжатого воздуха ниже нормы.                                      | Отрегулировать давление в соответствии с инструкцией по эксплуатации.  |
| Низкий крутящий момент.                         | Не достаточное количество подаваемого воздуха.                            | Заменить воздушный шланг на шланг большего диаметра в соответствии с инструкцией по эксплуатации.                          |
| Низкий крутящий момент.                         | Отсутствие или недостаточное количество смазки в пневмомоторе гайковерта. | Используйте лубрикатор или вводите 4-6 капель масла для пневмоинструмента во впускной штуцер перед каждым использованием.* |
| Низкий крутящий момент.                         | Отсутствие или недостаточное количество смазки в ударном механизме.       | Заменить смазку в механизме.**   |
| Низкий крутящий момент.                         | Износ механизма.  | Обратиться в сервисный центр.  |
| Повышенный уровень вибрации.                    | Давление сжатого воздуха выше нормы.                                      | Отрегулировать давление в соответствии с инструкцией по эксплуатации.  |
| Повышенный уровень вибрации.                    | Неисправность механизма   | Обратиться в сервисный центр.  |
| Повышенный уровень шума при работе инструмента. | Давление сжатого воздуха выше нормы.                                      | Отрегулировать давление сжатого воздуха в соответствии с инструкцией по эксплуатации.                                      |
| Повышенный уровень шума при работе инструмента. | Неисправность механизма.  | Обратиться в сервисный центр.  |

Прежде чем обратиться в Сервисный центр Холдинга МАСТАК сделайте следующие проверки:

- Проверьте работу компрессора и подключение воздуха.
- Соответствие сечения шланга, указанному в настоящей инструкции.
- Отсутствие в сжатом воздухе загрязнений в виде пыли, ржавчины или конденсата.
- Присутствие избыточной смазки в ударном механизме / пневмомоторе.

\* - для смазки пневмоинструмента рекомендуется использовать минеральное масло для пневмоинструмента.

\*\* - для смазки ударного механизма рекомендуется использовать мини шприц с тубиком для пневмоинструмента MIGHTY SEVEN, арт. SG-101.

По истечении срока службы, если гайковерт пневматический ударный не соответствуют своим техническим характеристикам и его нельзя отремонтировать, подлежит утилизации.

## 10. Условия гарантии

Предприятие-изготовитель устанавливает гарантийный срок и срок бесплатного сервисного обслуживания гайковерта пневматического ударного – 12 месяцев со дня продажи, при условии соблюдения правил эксплуатации.

Предприятие-продавец в течение гарантийного срока производит бесплатный ремонт гайковерта пневматического ударного при условии соблюдения потребителем правил эксплуатации, транспортировки и хранения.

Ремонт или замена производятся после технической экспертизы.

Экспертиза и ремонт осуществляются в установленные законом сроки в сервисном центре уполномоченной организации.

Гарантия не распространяется на оборудование, имеющее конструктивные изменения, механические или технические повреждения, вызванные использованием не по назначению или с нарушением правил и норм эксплуатации и хранения. А также в результате действий обстоятельств непреодолимой силы, таких как пожар, наводнение, землетрясение и др.

Гарантия предоставляется при наличии документа, подтверждающего факт покупки.

По истечении гарантийного срока или при нарушении правил эксплуатации, указанных в настоящем руководстве по эксплуатации, ремонт производится предприятием-продавцом в соответствии с действующими расценками.

По всем вопросам относительно предоставления гарантии и качества продукции Вы можете обращаться официальному представителю в России: ООО «МАСТАК ЦЕНТР», 143000, Московская область, Одинцовский район, г. Одинцово, ул. Вокзальная, д. 53.

Телефон: 8-800-100-1996 (доб. 911). Звонок по России бесплатный.

Электронная почта: [remont@mactak.ru](mailto:remont@mactak.ru).

Артикул \_\_\_\_\_ Заводской номер \_\_\_\_\_

Печать и подпись продавца \_\_\_\_\_ Дата продажи \_\_\_\_\_ 201 \_\_\_\_ г.

С условиями гарантии ознакомлен: \_\_\_\_\_ (Подпись покупателя)

## 11. Адреса сервисных центров

| Название  | Адрес  | Телефон   | e-mail   |
|---|--|---|--|
| Ремонтно-сервисная служба<br>ООО «МАСТАК ЦЕНТР» | Московская область, Одинцовский район,<br>г. Одинцово, ул. Вокзальная, д. 53 | 8-800-100-1996,<br>доб. 911                           | <a href="mailto:remont@mactak.ru">remont@mactak.ru</a>             |
| Сервисный центр<br>«Автомастер»                 | Москва, Проспект Мира, д. 16 стр. 1  | +7 (495) 481-88-13<br>доб. 103                        | <a href="mailto:remont@avto-master.ru">remont@avto-master.ru</a>   |
| Сервисный центр<br>«Мастак М»                   | МО, Реутов, Автомагистраль<br>Москва-Нижний Новгород, д. 1                   | +7 (495) 509-77-69                                    | <a href="mailto:remont@mactak-m.ru">remont@mactak-m.ru</a>         |
| Сервисный центр<br>«АСТОН»                      | г. Тула, Новомосковское шоссе, д. 56   | +7 (4872) 71-00-12<br>+7 (4872) 50-20-09,<br>доб. 106 | <a href="mailto:service@astonauto.ru">service@astonauto.ru</a>     |
| Сервисный центр<br>«Техноэкспорт»               | г. Новосибирск, ул. Планировочная, д. 58                                     | +7 (383) 351-33-92<br>+7 (983)125-24-81               | <a href="mailto:filimonov@cn.ru">filimonov@cn.ru</a>               |
| Сервисный центр<br>«ПрофИнструмент»             | г. Ростов-на-Дону, Рабочая площадь, д. 25                                    | +7 (863) 244-94-04                                    | <a href="mailto:proftools@aaanet.ru">proftools@aaanet.ru</a>       |
| Сервисный центр<br>«Техноросст Казань»          | г. Казань, проспект Победы, д. 226А  | +7 (843) 570-63-73,<br>доб. 113                       | <a href="mailto:service@technorosst.ru">service@technorosst.ru</a> |
| Сервисный центр<br>«Технобум»                   | г. Челябинск, Троицкий тракт 21/1  | +7 (351) 2-300-601                                    | <a href="mailto:servis@t174.ru">servis@t174.ru</a>                 |





Официальный представитель в России  
ООО «МАСТАК ЦЕНТР»  
8 (800) 100-1996  
[www.mactak.ru](http://www.mactak.ru) [remont@mactak.ru](mailto:remont@mactak.ru)